



Logic zout- en zandstrooiers

Logic heeft een jarenlange ervaring in het ontwikkelen en produceren van werktuigen voor terreinonderhoud. De producten van Logic staan bekend om hun kwaliteit en duurzaamheid. De zoutstrooiers van Logic zijn bij uitstek geschikt voor gladheidbestrijding op voet- en fietspaden, bedrijfsterreinen, winkelgebieden, wegen en parkeerterreinen. Met de zoutstrooiers van Logic kan preventief worden gestrooid met natzout en ze zijn daarnaast geschikt voor het strooien van verschillende materialen zoals droogzout, zand en grit.

PDS300 Serie (Roestvrijstaal)

De PDS300 serie roestvrijstalen strooiers wordt aangedreven door een betrouwbare Honda viertakt motor. Deze strooier is verkrijgbaar in een getrokken uitvoering maar kan ook worden geleverd als opzetstrooier zodat deze gebruikt kan worden in de laadbak van een pick-up of vrachtwagen of op een aanhanger. Door de aandrijving van de motor is het mogelijk een constant strooi patroon aan te houden onafhankelijk van de snelheid, zowel vooruit als achteruit rijdend. De trechter heeft een capaciteit van 585 liter (ongeveer 750 kg droog zout) en is uitgerust met het unieke Logic kluitenbreker systeem.

De PDS serie kan meerdere materialen strooien zoals natzout, zand en grit. De bestuurder kan selecteren uit verschillende strooi patronen. Van een smalle strooi patroon voor fiets- en voetpaden tot een breder patroon voor wegen of parkeerplaatsen. Tevens is links- en rechts verstelling van het strooi patroon mogelijk. De spreidbreedte kan variëren van 1,5 meter tot 12 meter bij een applicatieratio van 5 - 80 gram/m²



GDS200 Serie (Roestvrijstaal of geverfd)

De GDS200 serie is een door de wielen aangedreven multi-strooier (roestvrijstaal of geverfd) en is speciaal ontworpen voor meerdere strooi materialen en kan zelfs natzout en zand strooien. De GDS200 serie strooiers heeft over de gehele lengte een rollende bodem en kluitenbreker systeem om ervoor te zorgen dat er geen materiaal blijft vastzitten. De GDS strooiers zijn met een variabele spreidbreedte van 1,5 tot 14 meter ideaal voor voet- en fietspaden, bedrijfsterreinen, winkelgebieden, wegen en parkeerterreinen.

De strooiers hebben een capaciteit van 465 liter (ongeveer 500 kg droogzout), een doseringsinstelling van 5 tot 80 gr/m² en de mogelijkheid om alleen links of rechts te strooien. De strooier wordt handmatig aan/uit gezet. Leverbaar in een off-road versie of met verlichting voor gebruik op de openbare weg. Optioneel zijn lage druk banden voor gebruik op kwetsbare ondergronden, zwaailicht en een afdekzeil verkrijgbaar.

Voorbeeld Spreidingsdosering

(gebaseerd op 500 kilo droog zout)

Applicatie ratio	Afstand voetpad	Afstand weg	Totale opp.
Gram/m ²	Ongeveer 1,5 meter spreidbreedte	Ongeveer 6 meter spreidbreedte	Vierkante meter
10	33.333 m	8.333 m	50.000 m ²
20	16.666 m	4.166 m	25.000 m ²
50	6.666 m	1.666 m	10.000 m ²
80	4.166 m	1.041 m	6.250 m ²

Specificaties

	PDS300 getrokken	PDS300 Laadbak	GDS200 met wegtoelating	GDS200 Off-road
Capaciteit	585 liter	585 liter	465 liter	465 liter
Vervoer gewicht	Ong. 750 kg droog zout	Ong. 750 kg droog zout	Ong. 500 kg droog zout	Ong. 500 kg droog zout
Aan/uit	Controle box	Controle box	Handmatig	Handmatig
Spreiding instelbaar	Ja, handmatig Links/rechts	Ja, handmatig Links/rechts	Afhankelijk van snelheid en handmatig. Links/rechts	Afhankelijk van snelheid en handmatig. Links/rechts
Trekboom	50 mm trekhaakkoppeling*	N.v.t.	50 mm trekhaakkoppeling*	50 mm trekhaakkoppeling*
Verlichting	Ja	N.v.t.	Ja	Nee
Gewicht ongeladen	Roestvrijstaal: 450 kg	Roestvrijstaal: 265 kg	Roestvrijstaal: 298 kg Geverfd: 306 kg	Roestvrijstaal: 279 kg Geverfd: 287 kg
Aandrijving	5,5 pk Honda viertakt	5,5 pk Honda viertakt	Wiel aandrijving	Wiel aandrijving
Wielmaat	195/60 R14	N.v.t.	195/60 R14	27 x 7-14
Werksnelheid	Aan: max. 24 km/uur Uit: n.v.t.	Aan: max. 24 km/uur Uit: n.v.t.	Aan: max. 24 km/uur Uit: max. 50 km/uur	Aan: max. 24 km/uur Uit: max. 50 km/uur

* Verschillende koppelingen mogelijk



Maatvoering PDS Serie

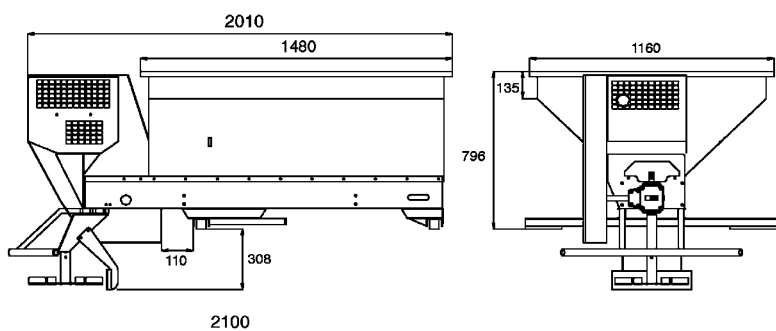

Maten gebaseerd op laadbak-uitvoering

Maatvoering GDS Serie

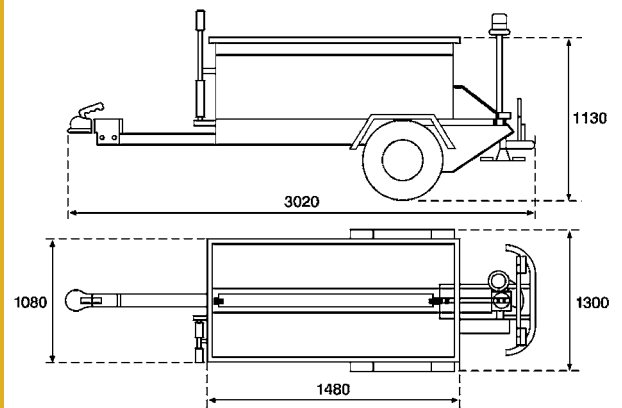

Maten gebaseerd op getrokken uitvoering met wegtoelating

Extra specificaties PDS300 getrokken uitvoering

- Geremde uitvoering (ongeremde op verzoek)
- Neuswiel

Opties voor alle modellen

- Voor alle modellen zijn verschillende koppelingen mogelijk
- Zwaailamp op strooier
- Afdekzeil
- Lage drukbanden

Logic Winterservice

Postbus 24 - 7707 ZG Balkbrug - Nederland

Tel: +31 (0)523-788306

Fax: +31 (0)523-720060

Email: info@zoutstrooier.com

www.zoutstrooier.com

Vanwege continue ontwikkelingen behoudt Logic zich het recht voor, om prijzen en/of specificaties aan te passen zonder voorafgaande aankondiging.
Aan de getoonde informatie kunnen geen rechten worden ontleend.